

## DS-1602ZJ

Soporte Montaje pared  
Indoor/Outdoor



### Características

- Material de aleación de aluminio con tratamiento de pulverización superficial
  - Diseño general para interior/exterior
  - Mejor diseño a prueba de agua
- Con cuerda de seguridad, el montaje es más seguro y conveniente

### Dimensiones:

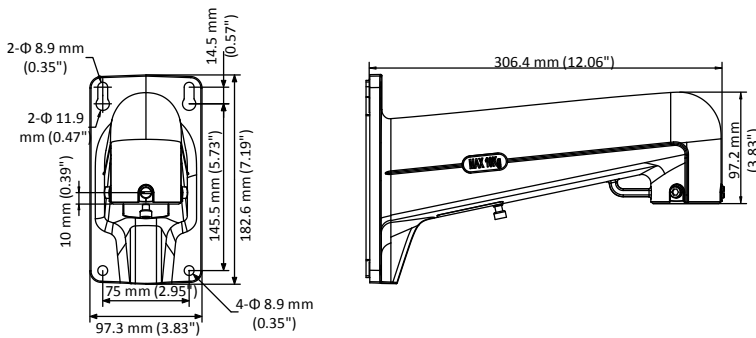

### Modelo de

### Parámetros:

Model	DS-1602ZJ
Parameter	Soporte de montaje en pared interior/exterior
Color	Hik white
Feature	Suitable for speed dome pendent mounting
Material	Aluminum alloy
Dimension	97.3 mm × 182.6 mm × 306.4 mm (3.83" × 7.19" × 12.06")
Weight	925 g (2.04 lb.)

### Notice:

- El soporte es adecuado para montaje en poste vertical de 100-200 mm de diámetro
- La capacidad de carga del poste debe ser más de 3 veces el peso de la cámara y el soporte. La capacidad de carga de la abrazadera es de 10 KG

**Nota:** El soporte real puede variar de la imagen de arriba.